

# MAINS COURANTES - HANDLÄUFE - HANDRAILS

Nous consulter - Um uns zu konsultieren  
Consult us - Om ons te raadplegen - Consultarnos  
Чтобы проконсультироваться с нами

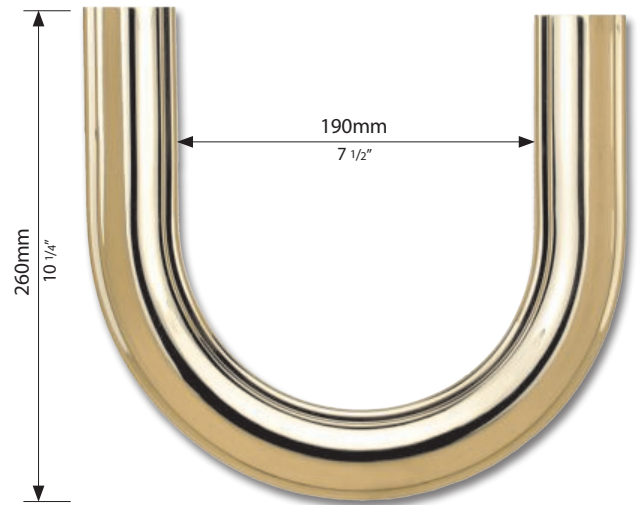
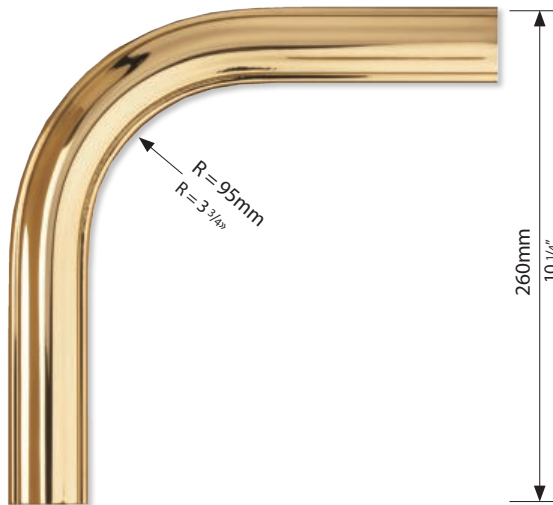
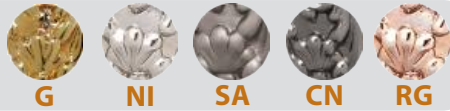

POUR/FÜR/FOR MCL 45	<b>COL 45*</b>	<b>COL 45 P</b>
POUR/FÜR/FOR MCL 50	<b>COL 50*</b>	<b>COL 50 P</b>
POUR/FÜR/FOR MCL 60	-	<b>COL 60 P</b>

POUR/FÜR/FOR MCL 45	<b>CUL 45*</b>	<b>CUL 45 P</b>
POUR/FÜR/FOR MCL 50	<b>CUL 50*</b>	<b>CUL 50 P</b>
POUR/FÜR/FOR MCL 60	-	<b>CUL 60 P</b>

**FRANÇAIS** : Main courante en laiton spécial Cu Zn 40 MnA facilitant le cintrage à chaud. Livrable brut de laminage ou prépoli : "P" (Un polissage de finition est à prévoir). Sous-lisse recommandée : plat 20 x 12 mm.

**DEUTSCH** : Handlauf aus Cu Zn 40 MnA- Sondermessing, der das Warmbiegen erleichtert. Lieferbar roh oder vorpoliert : "P" (Eine Endpolierung ist vorzusehen). Empfohlener Untergurt : 20 x 12 mm.

**ENGLISH** : Special brass handrails (Cu Zn 40 MnA) making hot bending easier, available rough-laminated or, prepolished : "P" (Denotes polished finish). Recommended flat bar : 20 x 12 mm (3/4 x 1/2").

**NEDERLANDS** : Handgreep uit smeedbaar messing, (Cu Zn 40 MnA) voor warm te buigen. Leverbaar in niet gepolijste en gepolijste uitvoering : "P". Met een sponning voor plat 20 x 12 mm.

**ESPAÑOL** : Pasamanos en latón especial, Cu Zn 40 MnA., para facilitar el curvado en caliente. Se suministran en bruto de laminación ó prepolidos : "P". Debe preverse un pulido de acabado. Dimensiones de la pletina de base recomendadas : 20 x 12 mm.

**RUSSE** : Перила из специальной латуни (Cu Zn 40 MnA), которая легко поддаётся горячей гибке. Могут быть с необработанной или полированной поверхностью : "P" означает полировку. Для монтажа рекомендуется использовать полосу : 20 x 12 мм.

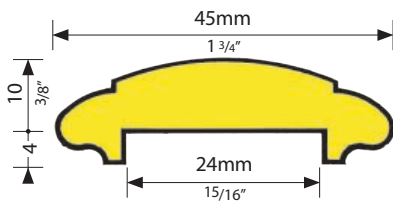

L 3 m - 9,84 ft	<b>MCL 45*</b>
L 3 m - 9,84 ft	<b>MCL 45 P</b>

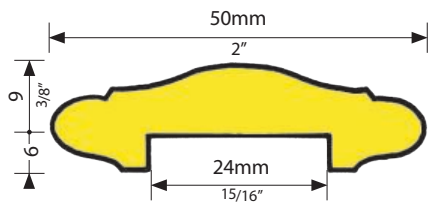

L 3 m - 9,84 ft	<b>MCL 50*</b>
L 3 m - 9,84 ft	<b>MCL 50 P</b>

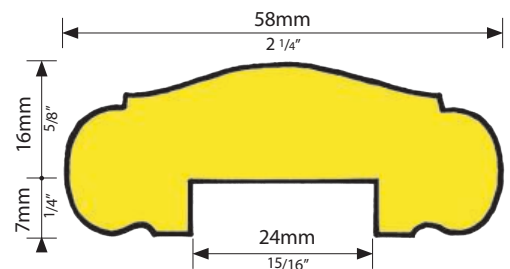

L 3 m - 9,84 ft	<b>MCL 60*</b>
L 3 m - 9,84 ft	<b>MCL 60 P</b>

**FRANÇAIS** : Départ en laiton poli, prévu pour sous-lisse en plat de 20 x 12 mm.

**DEUTSCH** : Endstück aus Messing, poliert. Vorgesehen für Untergurt 20 x 12 mm.

**ENGLISH** : Brass volute-end, polished. Recessed to receive a 20 x 12 mm bar (3/4 x 1/2").

**NEDERLANDS** : Massief eindstuk. Met sponning voor onderstrip 20 x 12 mm.

**ESPAÑOL** : Arranque de pasamanos en latón pulido previstas para pletina de base de 20 x 12 mm.

**RUSSE** : Латунный завиток, полированный. Имеет углубление для полосы 20 x 12 мм.

**FRANÇAIS** : Bague couvre-joint en laiton poli.

**DEUTSCH** : Fugenabdeckbund aus Messing poliert.

**ENGLISH** : Polished brass coverjoint collar.

**NEDERLANDS** : Messing koppelstuk voor handgreep, gepolijst.

**ESPAÑOL** : Abrazadera tapajuntas en latón pulido.

**RUSSE** : Латунный стыковочный элемент.



POUR/FÜR/FOR MCL 45	<b>DRL 45*</b>	<b>DRLC 45*</b>	<b>RAL 45*</b>
POUR/FÜR/FOR MCL 50	<b>DRL 50*</b>	<b>DRLC 50*</b>	<b>RAL 50*</b>
POUR/FÜR/FOR MCL 60	<b>DRL 60*</b>	<b>DRLC 60*</b>	<b>RAL 60*</b>

# HANDGREPEN - PASAMANOS - ПЕРИЛА

**FRANÇAIS** : Départs de rampe "LATERAL" pour MCL 45, MCL 50 et MCL 60 en laiton. Ils sont polis, mais un polissage de finition est à prévoir. Ils sont fournis avec une sous-lisse en fer plat de 20 x 12 mm.

**DEUTSCH** : "LATERAL"-Anfangsstücke für MCL 45, MCL 50 und MCL 60 aus Messing vorpoliert. Eine Endpolierung ist vorzusehen. Geliefert mit einem Untergurt aus 20x12mm Flacheisen.

**ENGLISH** : "LATERAL" scrolls for MCL 45, MCL 50 and MCL 60 are supplied in solid polished brass with a steel scroll 20x12mm, 3/4 x 1/2".

**NEDERLANDS** : "LATERAL" gepolijst messing eindstukken voor MCL 45, MCL 50 MCL 60. Met sponning voor onderstrip 20x12 mm.

**ESPAÑOL** : Arranque de barandilla "LATERAL" para MCL 45, MCL 50 y MCL 60 en latón. Aunque el acabado es prepulido, debe preverse un pulido de terminación. Adaptables a una pletina de acero de 20 x 12 mm.

**RUSSE** : «БОКОВЫЕ» завитки поручня для MCL 50, MCL 45, MCL 60 изготовлены из массива латуни и поставляются в комплекте со стальным завитком 20 x 12 мм.



<b>DL 45 L*</b>	POUR/FÜR/FOR MCL 45	<b>DL 45 R*</b>
<b>DL 50 L*</b>	POUR/FÜR/FOR MCL 50	<b>DL 50 R*</b>
<b>DL 60 L*</b>	POUR/FÜR/FOR MCL 60	<b>DL 60 R*</b>

**FRANÇAIS** : Socles de raccordement en laiton poli et verni ou doré à l'or fin 24 carats "G". Produits conçus exclusivement pour l'intérieur.

**DEUTSCH** : Pfostenabschluß aus Messing, poliert und lackiert oder mit 24 Karat Feingold überzogen: "G". Wir empfehlen diese Teile nur für den Innenbereich zu verwenden.

**ENGLISH** : Brass finial bases, polished and lacquered or 24-carat gold plated: "G". Items for indoor use only.

**NEDERLANDS** : Messing baluster aansluitsockels, gepolijst en gelakt of 24 karaats verguld: "G". Gebruik: uitsluitend voor interieurs.

**ESPAÑOL** : Zócalos de pedestal en latón pulido y barnizado ó dorados con oro fino de 24 quilates: "G". Productos exclusivamente para el interior.

**RUSSE** : Латунные основания могут быть полированные и лакированные, либо позолоченные 24 карата "G". Для использования только в помещении.

**FRANÇAIS** : Lisse inférieure "LATERAL" en fer plat 20 x 12 mm. Utilisable à gauche ou à droite. **POUR DL 45/50/60 L&R.**

**DEUTSCH** : "LATERAL"-Untergurt aus 20x12mm Flacheisen. Links und Rechts verwendbar. **FÜR DL 45/50/60 L&R.**

**ENGLISH** : "LATERAL" bottom rail scroll made of a 20 x 12 mm (3/4 x 1/2") steel bar. Fit for use left or right. **FOR DL 45/50/60 L&R.**

**NEDERLANDS** : "LATERAL" ijzeren onderstrip 20x12 mm. Zowel links als rechts bruikbaar. **VOOR DL 45/50/60 L&R.**

**ESPAÑOL** : Pletina inferior "LATERAL" en acero de 20 x 12 mm. Utilizable a izquierda y derecha. **PARA DL 45/50/60 L&R.**

**RUSSE** : «БОКОВОЙ» нижний завиток для перил выполнен из стальной полосы 20 x 12 мм. Может устанавливаться как слева, так и справа. **ДЛЯ DL 45/50/60 L&R.**

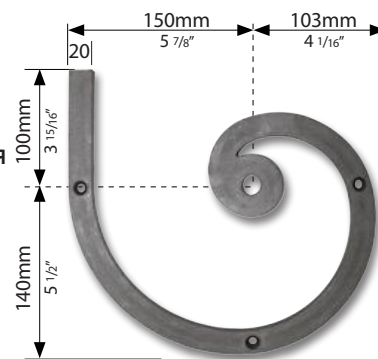

20 x 12 mm  
3/4 x 1/2" **DL 51**

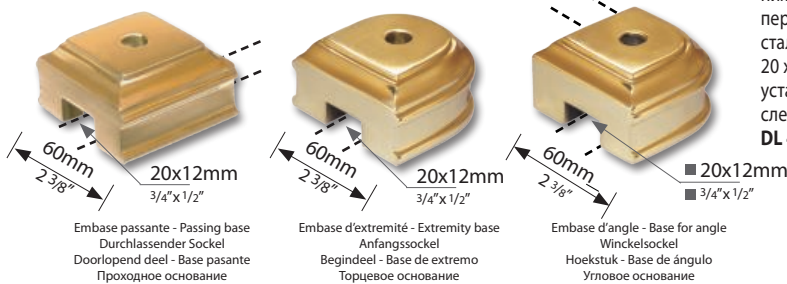

**TSL 1\*** **TSL 2\*** **TSL 3\***

**FRANÇAIS** : Supports - cavaliers de main courante en fer brut à souder à la sous-lisse. Produits conçus exclusivement pour l'intérieur.

**DEUTSCH** : Handlaufträger aus Eisen zum Anschweißen. Wir empfehlen diese Teile nur für den Innenbereich zu verwenden.

**ENGLISH** : Handrail brackets made of steel, to weld on. Items for indoor use only.

**NEDERLANDS** : Stalen muurleuningdragers, lasbaar. Gebruik: uitsluitend voor interieurs.

**ESPAÑOL** : Soporte para pasamanos en hierro para soldar a la pletina base. Productos exclusivamente para el interior.

**RUSSE** : Боковой стальной держатель поручня с латунным основанием. Для использования только в помещении.

**FRANÇAIS** : Set de nettoyage pour éléments de mains courantes laiton comprenant de la cire, du lustrant et de la paille de fer.

**DEUTSCH** : Pflege-Set für Handlaufteile aus Messing mit Wachs, Glanzreiniger und Stahlwolle.

**ENGLISH** : Care-kit for handrail parts in brass, including wax, polish and steel wool.

**NEDERLANDS** : Onderhoudskit voor messing leuning onderdelen, bestaande uit wax, glansmiddel en staalwol.

**ESPAÑOL** : Kit de limpieza para elementos de pasamanos de latón compuesto por: cera, lustrador y lana de hierro.

**RUSSE** : Набор для ухода за латунными элементами перил, в состав которого входит воск, полироль и ткань с металлическими волокнами.

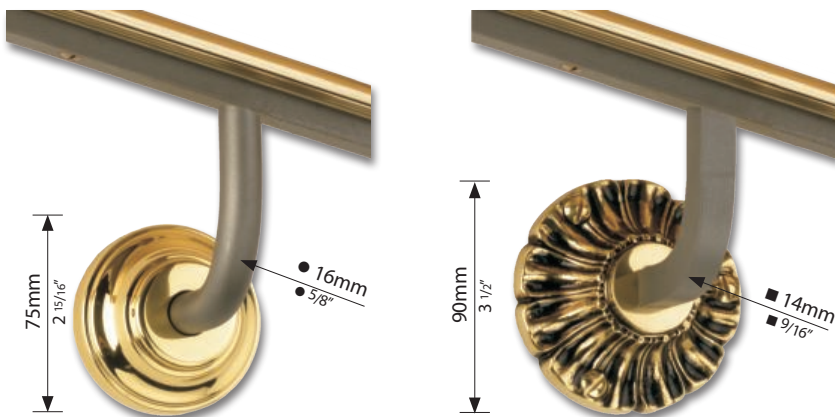

**SML 31\***

**SML 32\***



**MCL-SET**

# MAINS COURANTES PRÊTES A POSER READY-TO-INSTALL HANDRAIL EINBAUFERTIGER HANDLAUF

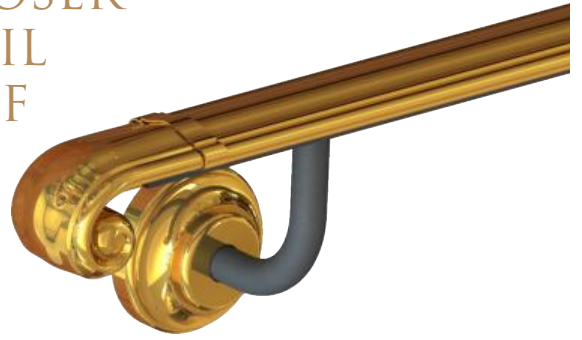

Longueur	1000 mm 39 3/8"	1500 mm 58 5/8"	2000 mm 78"	3000 mm 10 ft.
<p>45mm 1 3/4"</p>	MC-L1-45-1000	MC-L1-45-1500	MC-L1-45-2000	MC-L1-45-3000
<p>50mm 2"</p>	MC-L1-50-1000	MC-L1-50-1500	MC-L1-50-2000	MC-L1-50-3000
<p>58mm 2 1/4"</p>	MC-L1-60-1000	MC-L1-60-1500	MC-L1-60-2000	MC-L1-60-3000



Longueur	1000 mm 39 3/8"	1500 mm 58 5/8"	2000 mm 78"	3000 mm 10 ft.
<p>45mm 1 3/4"</p>	MC-L2-45-1000	MC-L2-45-1500	MC-L2-45-2000	MC-L2-45-3000
<p>50mm 2"</p>	MC-L2-50-1000	MC-L2-50-1500	MC-L2-50-2000	MC-L2-50-3000
<p>58mm 2 1/4"</p>	MC-L2-60-1000	MC-L2-60-1500	MC-L2-60-2000	MC-L2-60-3000

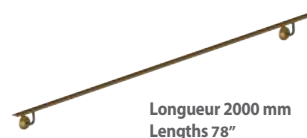

LEUNINGEN KLAAR OM OP TE HANGEN  
 BARANDILLA LISTA PARA INSTALAR  
 ПЕРИЛА ГОТОВЫ К УСТАНОВКЕ

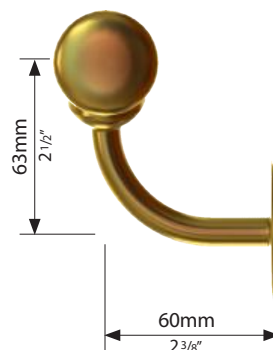
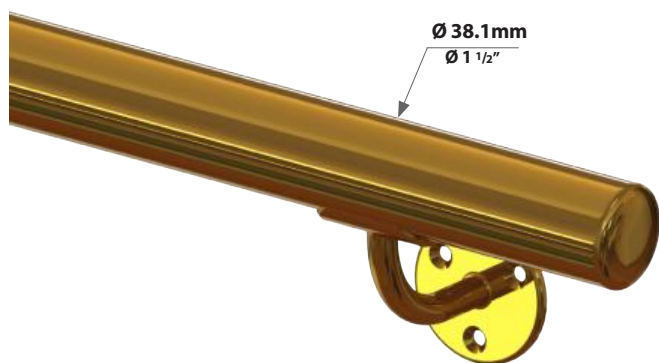
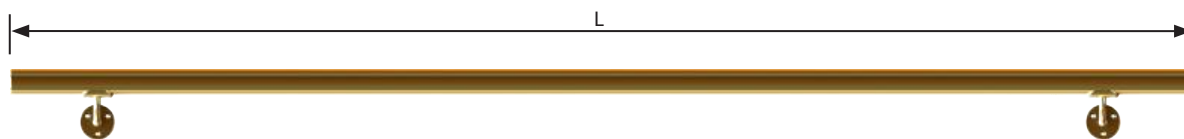

Longueur 1000 mm  
 Lengths 39 3/8"

MC-NY1-1000



Longueur 1500 mm  
 Lengths 58 5/8"

MC-NY1-1500



Longueur 2000 mm  
 Lengths 78"

MC-NY1-2000



Longueur 3000 mm  
 Lengths 10 ft.

MC-NY1-3000

**FRANÇAIS** : Set de nettoyage pour éléments de mains courantes laiton comprenant de la cire, du lustrant et de la paille de fer.

**DEUTSCH** : Pflege-Set für Handlaufteile aus Messing mit Wachs, Glanzreiniger und Stahlwolle.

**ENGLISH** : Care-kit for handrail parts in brass, including wax, polish and steel wool.

**NEDERLANDS** : Onderhoudskit voor messing leuning onderdelen, bestaande uit wax, glansmiddel en staalwol.

**ESPAÑOL** : Kit de limpieza para elementos de pasamanos de latón compuesto por: cera, lustrador y lana de hierro.

**RUSSE** : Набор для ухода за латунными элементами перил, в состав которого входит воск, полироль и ткань с металлическими волокнами.



MCL-SET